



INELCO Polska Sp. z o.o., ul. Pyrzycka 44, PL 74-240 Lipiany, Poland

EN

PL



System stationary heater
Stacjonarna nagrzewnica elektryczna

Dania SSH 3.3kW

Instruction manual / Instrukcja obsługi





Important: read the entire user manual before device using, repair or cleaning. Improper use may cause injuries, burns, electric shock or fire. The appliance is not intended for use by persons (including children) with reduced physical, sensory or mental capabilities, or lack of experience and knowledge, unless they have been given supervision or instruction concerning use of the appliance by a person responsible for their safety. Children should be supervised to ensure that they do not play with the appliance.

Keep these instructions in a safe place for future reference.

SAFETY WARNINGS!

- **Do not cover – danger of fire!**
- **The appliance has hot surfaces during operation!**
- **Ensure that the area around the intake and the exhaust grille is kept free from material which could obstruct or stop the air flow through the appliance.**
- **Do not place the heater where inflammable materials may be placed on or near the heater!**
- **The appliance must not be covered either with clothes or similar material since overheating of the appliance can result in a fire hazard.**
- **Do not use this heater in the immediate surroundings of a bath, a shower or a swimming pool!**
- **Do not cover the heater, the heater must not be exposed to excess dust and humidity!**
- **Do not use the heater outdoors !**
- **Do not place the heater immediately below a socket-outlet!**
- **Use this heater fixed to the wall by dedicated wall bracket.**
- **Do not use this heater if it has been dropped!**
- **Do not use if there are visible signs of damage to the heater!**
- **The space heater must only be disassembled by the manufacturer or a qualified service engineer!**
- **The power cable must only be connected or replaced by the qualified specialist!**

Figure 1. Unit elements description.



1. **Control LED**
2. **Heating element**
3. **Wallmount fixing screw**
4. **Power cable**
5. **Control cable entry dummy plug**
6. **Fan with electric motor**
7. **Wallmount bracket**
8. **Vertical air flow direction adjustment**
9. **Exhaust grille**
10. **Air intake**

Purpose

The DANIA SSH electric stationary heaters are not intended for use other than indoors. These heaters are suitable for the heating of warehouses, production halls, workshops, storage rooms, show rooms, garages etc.

Operation

The air is carried through the heater by a fan (figure 1 pos.6) and heated by heating elements (figure 1 pos.2) which are regulated by the external thermostat unit and Control Box. The air speed is non-adjustable. There are two fan works regime available: fan works only when thermostat is ON or fan works all the time -even when thermostat is OFF. For details please refer to figure 5 or figure 6 appropriately.

Inelco recommend Salus 091FLV2 thermostat with programmer to be used with DANIA SSH stationary heaters. For more details please refer to figure 9.



IMPORTANT: the heater must be connected to the control box and an external thermostat/ regulator. One control box and one thermostat/regulator can control one heater or a set of up to 6 heaters.

Switching on or off, selecting half or full output power or fan mode is performed through the Control Box, which is wall mounted for easy access. For details please refer to figure 10. Heaters is protected from overheating via a built-in temperature limiter. To reset, see Overheating (page 12). Heater is mounted on a wall with a wallmount bracket, which allows to obtain 3 various vertical and 3 various horizontal positions—please see figure 3 and figure 4.

Mechanical installation

The DANIA SSH 3.3kW stationary heater is intended for wall mounting. The appliance must not be placed directly under a wall-outlet. The minimum distances given in figure 2 must be kept. The heaters must not be mounted on the ceiling.

1. Mark holes by means of the wallmount bracket.
2. Drill holes for the fixing wall plugs.

4. Mount the fan heater on the bracket and adjust the heater to desired vertical and horizontal position (refer to figures 3 and 4).
 5. Screw the bottom bolt in and tighten all bolts.
- Use wall fasteners appropriate for the wall material and weight of the unit with a reasonable safety margin.

Figure 2. Mounting on wall. Minimum distances.

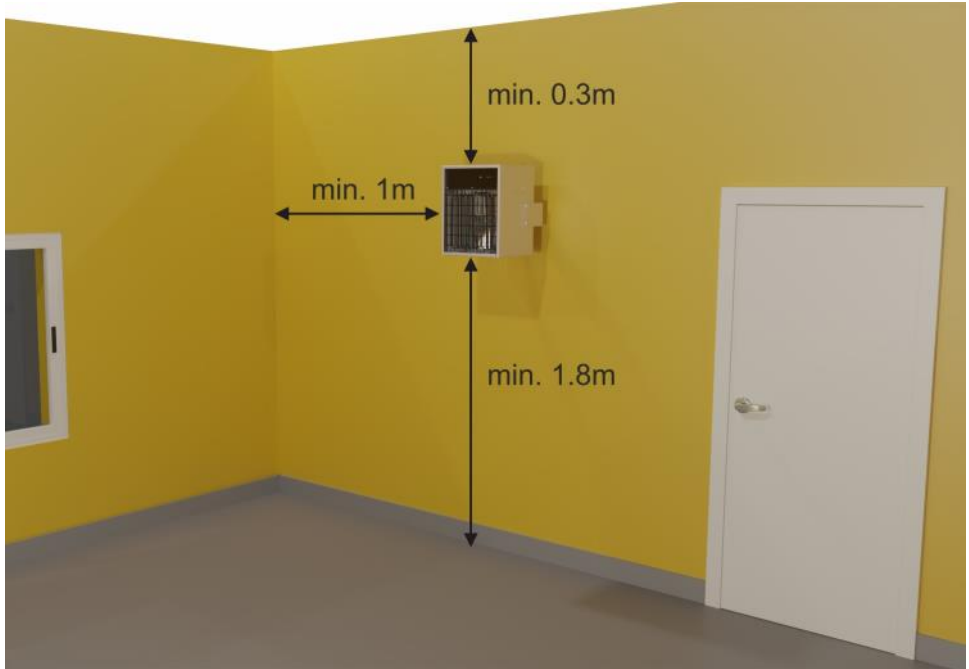

In order to ensure to the heater proper working conditions, the minimum distances from the ceiling, walls located on the sides of the heater and the minimum installation place height should be maintained.

The correct location of the heater installation will ensure effective and uniform heating of the room, safety of use and will protect people passing by from the possibility of collision with the heater.

The recommended minimum distances are:

1. 0.3m from the ceiling
2. 1.0 m from the side walls
3. The minimum installation height from the floor is 1.8 m or higher depending on the processes taking place near the heater.

Figure 3. Mounting on the wall. Horizontal positions.

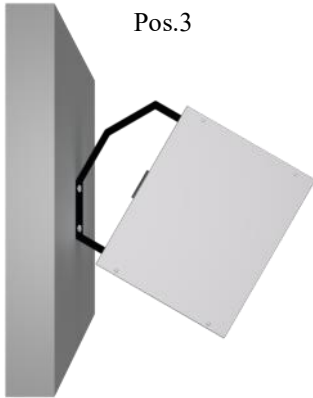
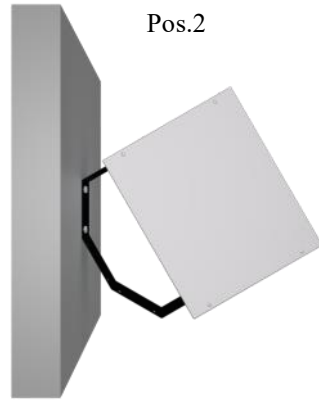
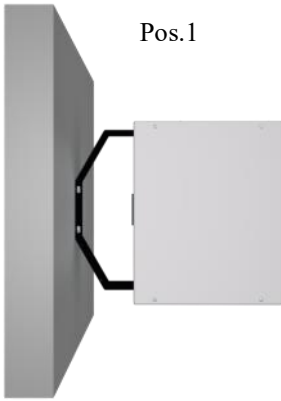

The wall bracket allows to obtain 3 various horizontal positions in relation to the mounting plane (wall):

- pos.1 perpendicular to the wall
- pos.2 tilted to the left
- pos.3 tilted to the right

There are 3 positions of the heated air flow adjustment in the vertical plane available:

1. horizontal airflow (figure 4 pos. a)
2. slightly downward airflow (Figure 4 pos. b)
3. slightly downward airflow (Figure 4 pos. c).

To get right direction please choose one of mounting position available in the wallmount bracket. For details please see figure 4.

Figure 4. Mounting on the wall. Vertical positions

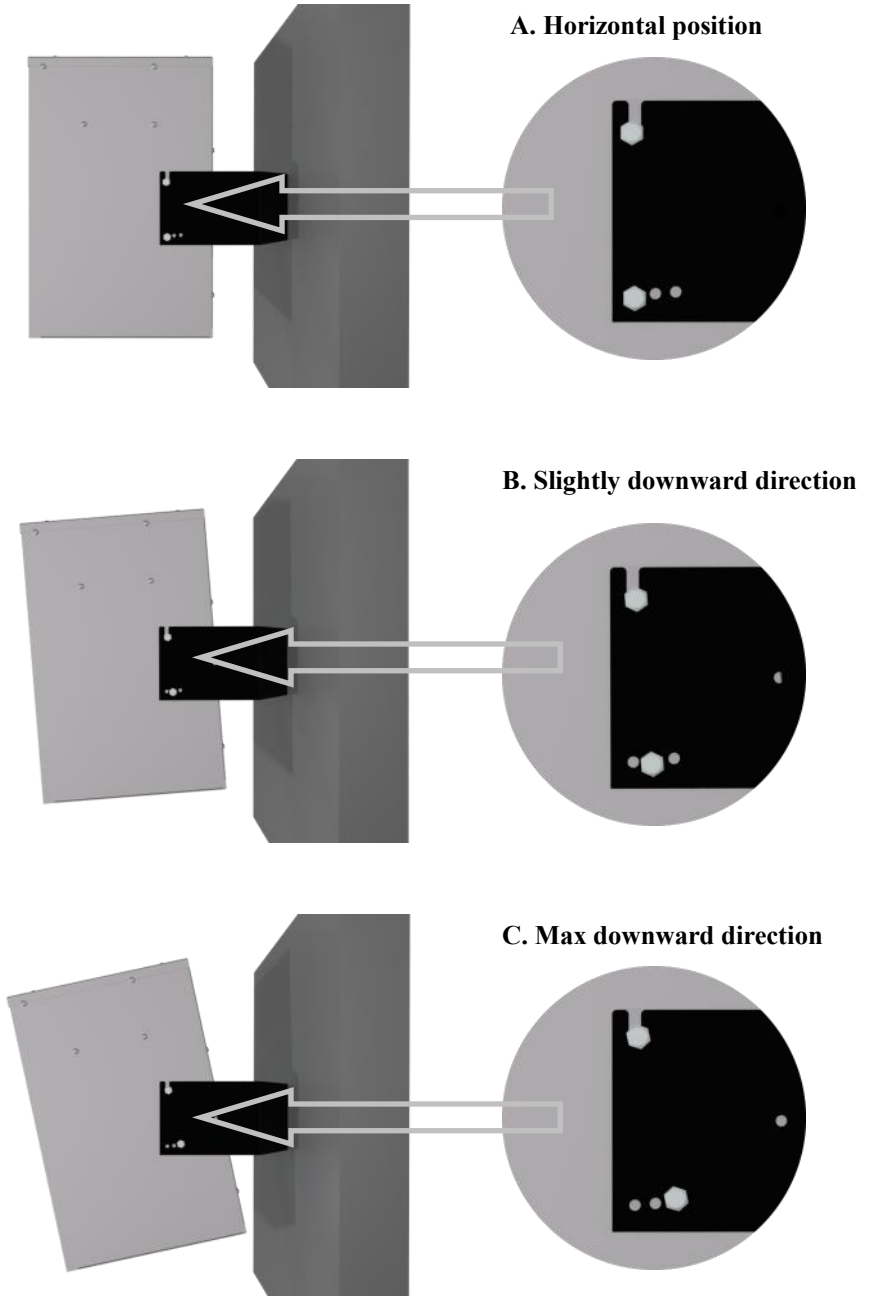

Electrical installation

The electrical installation should be carried out by a qualified electrician in conformity with prevailing regulations. The heaters must be connected to 230V please refer to the schematic figure 5 and figure 6.

Connection between the Control Box and DANIA SSH stationary heater, should be made with a cable 0,75mm² (or similar may be used). The wire number should be in accordance to installation type chosen: please refer to figure 5 and figure 6 accordingly.

On the back of the appliance there is a hole with entry dummy plug (figure 1 pos. 5) to be used for the connection to the Control Box and external thermostat.

Connections should be made in accordance with the attached diagrams:

1. Figure 5 if the installation consists only 1 heater
2. Figure 6 in case the installation consists of more than 1 heater

Figure 5. Wiring diagram for one heater installation

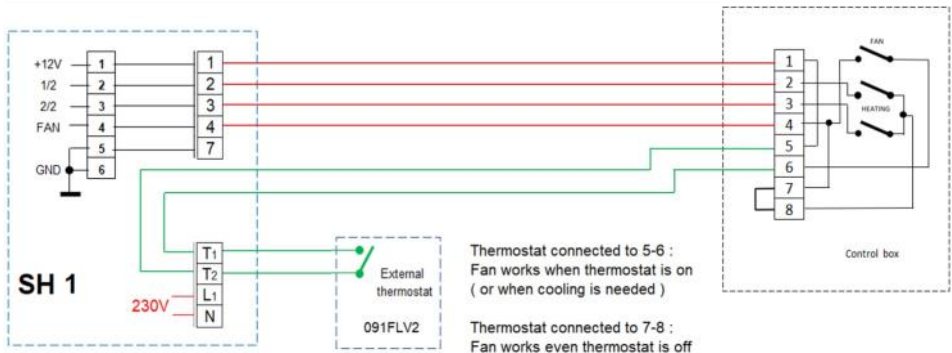

Figure 6. Wiring diagram for set of 2 up to 6 heaters

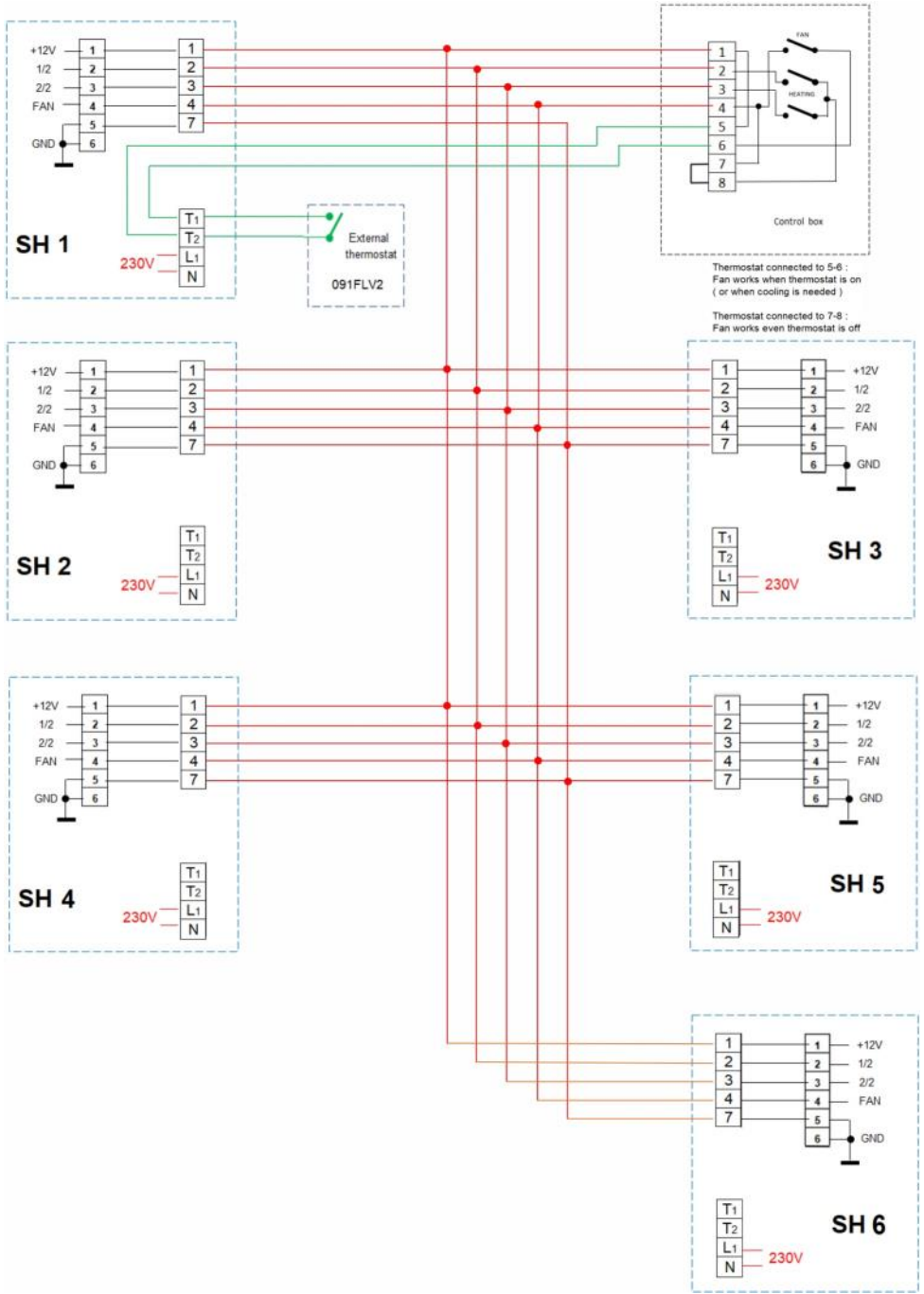
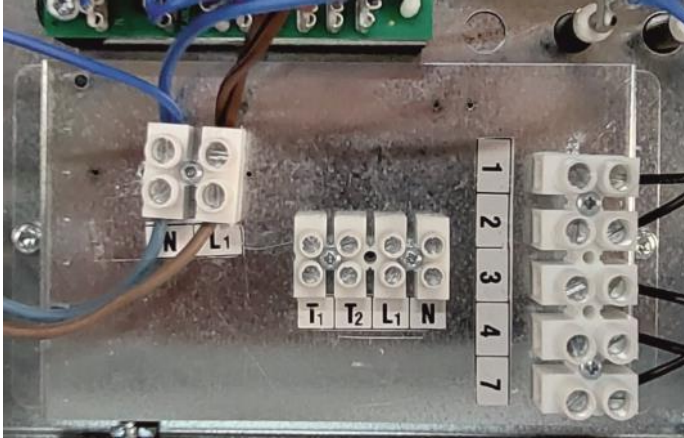

Figure 7. Heater power and steering connectors



To gain access to power cables connectors and control devices: control box and thermostat connectors, unscrew the screws securing the cover of the heater housing and then remove the cover.

Figure 8. Control box connectors

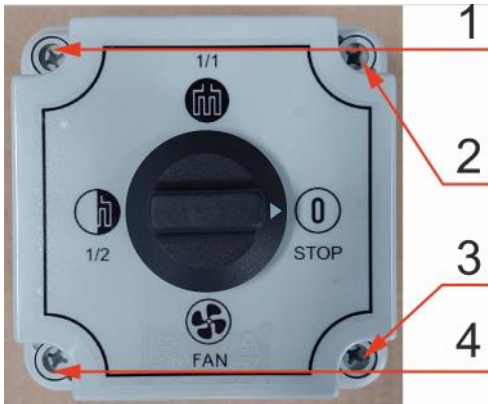

Fig. 8 p.1 Top cover screws location



Fig. 8 p.2 Control box connectors with wires.

To gain access to the control box connectors unscrew the screws securing the cover (Fig. 8 p.1) and then remove the cover.

Figure 9. Thermostat / wired programmer Salus 091FLV2



Inelco recommends **SALUS 091FLV2** wired thermostat / programmer to be used with stationary heaters Dania SSH series.

Thermostat manual instruction with wiring diagram is available at:
<https://salus-controls.eu/>



Important: use only thermostats with NO/COM voltage-free relay on output. Using the product with a different solution will damage the device.

Heater operation

First time use

While the manufacturing of the heaters, oil residues adhere to the heating elements. The first time of use, these residues will be burnt off, thereby occasionally triggering fire alarms. Appropriate precautions should be taken in order to prevent this from happening.

Thermostat programming

To start the operation of the heater / group of heaters, the external thermostat / programmer must be programmed in accordance with the manufacturer's instructions.

More you will find at: **<https://salus-controls.eu/>**

Control Box use

Use the control box to set the heating power level (50% or 100%) - please refer to figure 10. The external thermostat will turn on the heating elements when the temperature in the room is below the temperature currently set in the thermostat as temperature required. Control LED (figure 1, pos. 1) is ON. Control LED is ON as well as fan mode is selected (figure 10, pos. C). In fan mode the heating elements are OFF. The external thermostat will automatically turn off the heating elements when the set temperature is reached.

Figure 10. Control box available options.

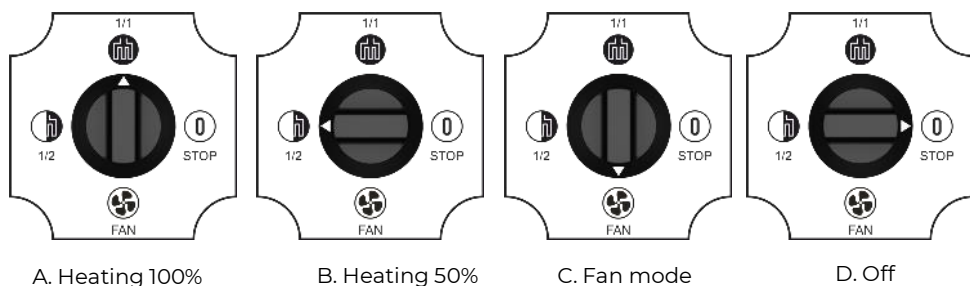

Switching OFF

To switch the heater off turn the Control Box knob to 0 STOP position (please see figure 10, pos.D).

Overheating

If the temperature limiter has been triggered due to overheating, reset as follows:

1. Disconnect the electricity from the heater.
2. Investigate the matter and repair the fault.
3. Reset by opening the lid and pushing the button on top of the temperature limiter (figure 11) until a click sound is heard.

Figure 11. Temperature limiter.



Maintenance

Clean the space heater with compressed air when it is disconnected from the mains. If necessary, wipe the case with a damp cloth and mild detergent. Do not use solvents or abrasives. Dry well before turning it back on.

Guaranty

KEEP VALID RECEIPT OR GUARANTEE CARD

To obtain guarantee cover within the guarantee period, it is an absolute must that either a valid receipt or the guarantee card is submitted to the service center together with the appliance.



This symbol on Inelco product or its packaging means that the product should not be disposed of with your other household waste. It is your responsibility to dispose of your waste equipment separately from the municipal waste stream.

The correct disposal of your end-of-life equipment will help prevent potential negative consequences for the environment and human health.

All trademarks, logos and brand names are the property of their respective owners. All company, product and service names used in this manual are for identification purposes only.

EC Declaration of Conformity

No. Dania SSH/3,3KW/2023



23 designation

We:

Company name: **Inelco Polska Sp. z o.o.**

Address: **Pyrzycka 44, 74-240 Lipiany, Poland**

hereby declare that the product:

Product name

Dania SSH 3,3kW

Product type:

2210; Name: Dania SSH 3.3kW; article no 88843067

is in conformity with:

Low Voltage Directive 2014/35/EU (LVD)

Electromagnetic Compatibility Directive 2014/30EU (EMC)

Ecodesign Directive 2009/125/EC

Restriction of Hazardous Substances Directive 2011/65EU (RoHS)

Harmonised standards applied:

EN 60335-2-30:2009/A11:2012

Household and similar electrical appliances. Safety. Particular requirements for room heaters.

EN 55014-1:2006/A2:2011

Electromagnetic compatibility. Requirements for household appliances, electric tools and similar apparatus. Emission.

EN 55014-2:2015

Electromagnetic compatibility. Requirements for household appliances, electric tools and similar apparatus. Immunity requirements.

EN 61000-3-2:2014

Electromagnetic compatibility (EMC). Limits. Limits for harmonic current emissions (equipment input current ≤ 16 A per phase).

EN 61000-3-3:2013,

Electromagnetic compatibility. Limits. Limitation of voltage changes, voltage fluctuations and flicker in public low-voltage supply systems, for equipment with rated current ≤ 16 A per phase and not subject to conditional connection (amendment A1).

EN 60335-2-30:2009/A11:2012

Household and similar electrical appliances - Safety - Part 2-30: Particular requirements for room heaters

(EU) N°. **1188/2015**

Implementing Directive 2009/125/EC of the European Parliament and of the Council with regard to ecodesign requirements for local space heaters

Last two digits of the year in which the CE marking was affixed: **23**

This EC declaration of conformity is issued under the sole responsibility of the manufacturer

Manufacturer: **INELCO POLSKA Sp. z o.o.**
ul. Pyrzycka 44, 74-240 LIPIANY
tel. 91 578 83 90, fax 91 554 53 28
NIP 853-149-76-29, Regon 320617543

Full name: Søren Rødbro

Signature: Søren Rødbro

Stamp

Date: 01. February 2023

Technical data:

Mains voltage [V]:	230V 50Hz
Max mains current [A]:	14.3A
Fan diameter [mm]:	230
Air flow [m ³ /h]	400
Product size [mm]	410x300x260
Heating power [kW]:	1,65kW/3.3kW
Protection class IP	IP44

All trademarks, logos and brand names are the property of their respective owners. All company, product and service names used in this manual are for identification purposes only.



Ważne: przed użyciem, naprawą lub czyszczeniem urządzenia przeczytaj instrukcję obsługi w całości.

Niewłaściwe użytkowanie może spowodować obrażenia, oparzenia, porażenie prądem lub pożar. Urządzenie nie jest przeznaczone do użytku przez osoby (w tym dzieci) o ograniczonych możliwościach fizycznych, sensorycznych lub umysłowych, a także nieposiadające doświadczenia i wiedzy, chyba że znajdują się pod nadzorem lub zostały poinstruowane w zakresie obsługi urządzenia przez osobę odpowiedzialną za ich bezpieczeństwo. Dzieci należy nadzorować, aby mieć pewność, że nie bawią się urządzeniem.

Zachowaj tę instrukcję w bezpiecznym miejscu do wykorzystania w przyszłości.

OSTRZEŻENIA DOTYCZĄCE BEZPIECZEŃSTWA!

- **Nie zakrywać – niebezpieczeństwo pożaru!**
- **Urządzenie podczas pracy ma gorące powierzchnie!**
- **Upewnij się, że obszar wokół kratki wlotowej i wylotowej jest wolny od materiałów, które mogłyby utrudniać lub zatrzymywać przepływ powietrza przez urządzenie.**
- **Nie umieszczaj nagrzewnicy w miejscu, gdzie na obudowie lub w jego pobliżu mogą znajdować się materiały łatwopalne!**
- **Urządzenia nie wolno przykrywać odzieżą ani podobnym materiałem, ponieważ przegrzanie urządzenia może spowodować ryzyko pożaru. Nie używaj nagrzewnicy w bezpośrednim sąsiedztwie wanny, pryszniczniczki lub basenu!**
- **Nie zakrywać nagrzewnicy, nie może być ona narażona na działanie nadmiernego kurzu i wilgoci!**
- **Nie używaj nagrzewnicy na zewnątrz budynków!**
- **Nie umieszczaj nagrzewnicy bezpośrednio pod gniazdkiem!**
- **Użyj dedykowanego uchwytu do umocowania nagrzewnicy na ścianie.**
- **Nie używaj nagrzewnicy, jeśli została upuszczona!**
- **Nie używaj, jeśli na nagrzewnicy widoczne są oznaki uszkodzenia**
- **Nagrzewnica może być otwierana i demontowana wyłącznie przez producenta lub wykwalifikowanego inżyniera serwisu!**
- **Kabel zasilający może podłączyć lub wymienić wyłącznie wykwalifikowany specjalista!**

Rysunek 1. Opis elementów urządzenia.



1. Dioda kontrolna LED
2. Element grzejny
3. Śruba mocująca uchwyt
4. Kabel zasilający
5. Zaślepka otworu na kabel urządzenia sterującego
6. Wentylator z silnikiem
7. Uchwyt do mocowania naściennego
8. Regulacja pochylenia w pionie
9. Kratka wylotowa
10. Kratka wlotowa

Przeznaczenie

Elektryczne systemowe nagrzewnice stacjonarne DANIA SSH są przeznaczone do użytku wyłącznie wewnątrz pomieszczeń. Nadają się do ogrzewania magazynów, hal produkcyjnych, warsztatów, pomieszczeń magazynowych, pomieszczeń socjalnych, salonów wystawowych, garaży itp.

Działanie

Przepływ powietrza przez nagrzewnicę wymuszany jest za pomocą wentylatora (rysunek 1 poz. 6). Przepływające powietrze jest podgrzewane przez elementy grzejne (rysunek 1 poz. 2), których praca jest regulowana za pomocą zewnętrznego termostatu i Control Boxa. Prędkość przepływu powietrza nie jest regulowana.

Dostępne są dwa tryby pracy wentylatora:

1. wentylator pracuje tylko wtedy, gdy elementy grzejne są włączone
2. wentylator pracuje cały czas - nawet gdy termostat wyłączy elementy grzejne.

Aby uzyskać szczegółowe informacje, patrz odpowiednio rysunek 5 lub rysunek 6.

Inelco zaleca użycie termostatu **Salus 091FLV2** z programatorem do sterowania nagrzewnicami stacjonarnymi DANIA SSH. Więcej szczegółów można znaleźć na rysunku 9.



Ważne: aby pracować nagrzewnica musi być połączona z Control Box oraz z zewnętrznym termostatem. Jeden Control Box i jeden termostat zewnętrzny mogą sterować jedną nagrzewnicą lub zespołem obejmującym do 6 nagrzewnic.

Włączanie i wyłączanie, wybór połowy lub pełnej mocy grzania oraz wybór trybu wentylatora odbywa się za pomocą Control Boxa, który jest montowany na ścianie w celu zapewnienia łatwego dostępu. Szczegółowe informacje znajdują się na rysunku 10. Nagrzewnice są zabezpieczone przed przegrzaniem poprzez wbudowany ogranicznik temperatury. W sytuacji zadziałania tego zabezpieczenia, aby je zresetować, wykonaj czynności opisane w rozdziale Przegrzanie.

Nagrzewnica montowana jest na ścianie za pomocą uchwytu ściennego, który umożliwia uzyskanie 3 różnych pozycji w pionie i 3 różnych pozycji w poziomie – patrz rysunek 3 i rysunek 4.

Instalacja mechaniczna

Nagrzewnice stacjonarne DANIA SSH 3,3kW przeznaczone są do montażu naściennego. Urządzeń nie należy umieszczać bezpośrednio pod gniazdem zasilania. Należy zachować minimalne odległości podane na rysunku 2. Nagrzewnic nie wolno montować na suficie.

Zaznacz lokalizację otworów na ścianie korzystając z uchwytu ściennego jako szablonu. Wywierć otwory na kołki mocujące. Zamontuj uchwyt na ścianie za pomocą odpowiednich kołków mając na uwadze żądane położenie w poziomie (ewentualne odchylenie w lewo lub w prawo). Zamontuj nagrzewnicę w uchwycie i wyreguluj jej położenie w pozycji pionowej (patrz rysunki 3 i 4). Wkręć dolną śrubę i dokręć wszystkie śruby.

Należy używać elementów mocujących odpowiednich do materiału ściany i ciężaru urządzenia, zachowując niezbędną margines bezpieczeństwa.



Rysunek 2. Montaż na ścianie. Minimalne odległości.

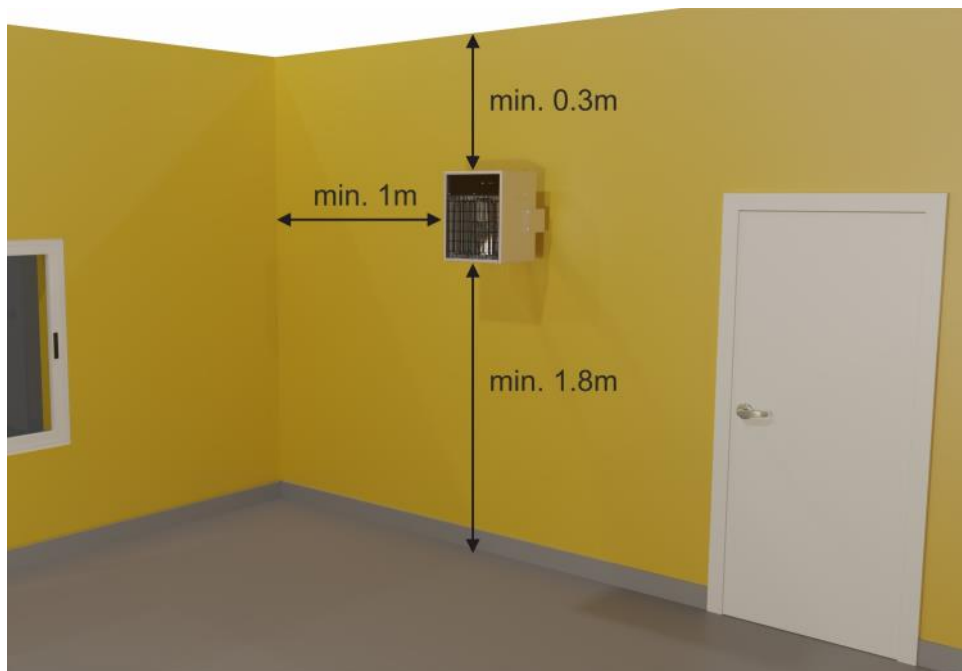

Aby zapewnić nagrzewnicy odpowiednie warunki pracy należy zachować minimalne odległości od sufitu, ścian pomieszczenia znajdujących się po bokach oraz minimalną wysokość miejsca montażu.

Właściwe umiejscowienie nagrzewnicy zapewni efektywne i równomierne ogrzewanie pomieszczenia, bezpieczeństwo użytkownika oraz zabezpieczy przechodzące osoby przed możliwością kolizji z urządzeniem.

Zalecane minimalne odległości to:

1. 0,3 m od sufitu
2. 1,0 m od ścian bocznych
3. Minimalna wysokość montażu od podłogi wynosi 1,8 m lub więcej w zależności od procesów zachodzących w pobliżu nagrzewnicy.

Rysunek 3. Montaż na ścianie. Ustawienia poziome.

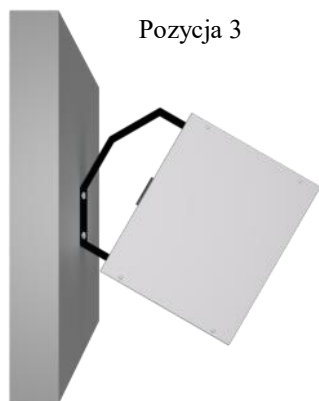
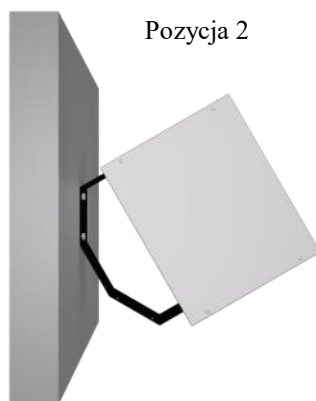
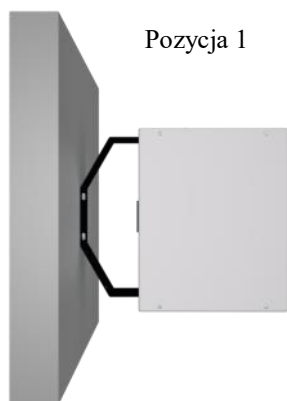

Uchwyt ścienny pozwala na uzyskanie 3 pozycji w płaszczyźnie poziomej (widok z góry):

- poz.1 prostopadła do ściany
- poz.2 odchylona w lewo
- poz.3 odchylona w prawo

Dostępne są 3 ustawienia nagrzewnicy w płaszczyźnie pionowej:

1. ustawienie poziome (rysunek 4 poz. a)
2. odchylenie lekko w dół (Rysunek 4 poz. b)
3. maksymalne odchylenie w dół (Rysunek 4 poz. c).

Aby uzyskać właściwy kierunek, wybierz jedną z pozycji montażowych dostępnych w uchwycie ściennym. Aby uzyskać szczegółowe informacje, zobacz rysunek 4.

Rysunek 4. Montaż na ścianie. Ustawienia pionowe.

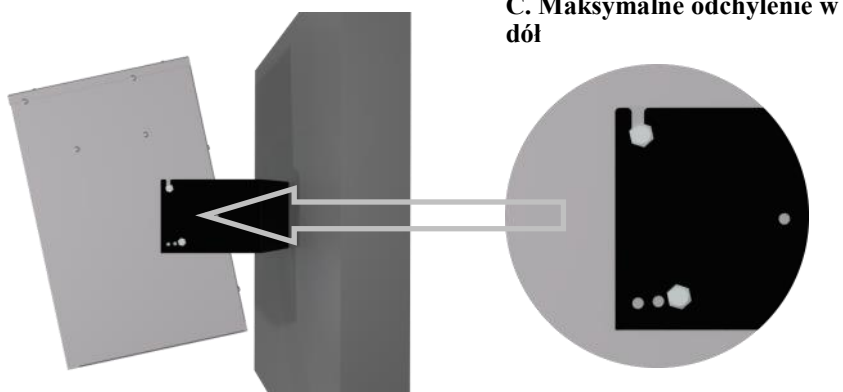
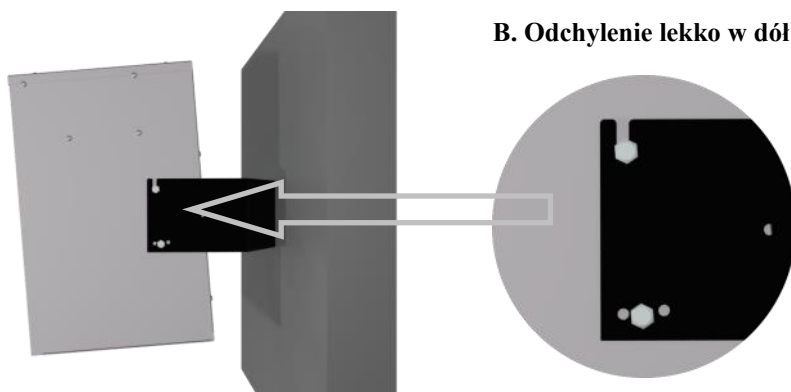
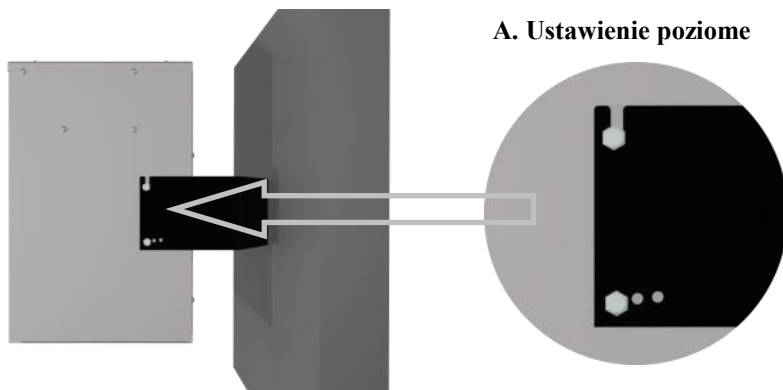

Instalację elektryczną powinien wykonać wykwalifikowany elektryk, zgodnie z obowiązującymi przepisami.
Nagrzewnice należy podłączyć do sieci 230V, patrz schemat rysunek 5 i rysunek 6.

Połączenie pomiędzy Control Box a nagrzewnicą stacjonarną DANIA SSH należy wykonać przewodem o przekroju 0,75mm² (można zastosować podobny). Ilość żył powinna być zgodna z wybranym typem instalacji: patrz odpowiednio rysunek 5 i rysunek 6.

Z tyłu urządzenia znajduje się otwór z zaślepką wejściową (rysunek 1 poz. 5) umożliwiający przeprowadzenie przewodów do Control Box oraz termostatu zewnętrznego.

Połączenia należy wykonać zgodnie ze schematami umieszczonymi poniżej:

Rysunek 5: instalacja składająca się tylko z 1 nagrzewnicą

Rysunek 6: instalacja składająca się z więcej niż 1 nagrzewnicą, maksymalnie 6 nagrzewnic pracujących w zespole.

Rysunek 5. Schemat podłączenia dla jednej nagrzewnicy

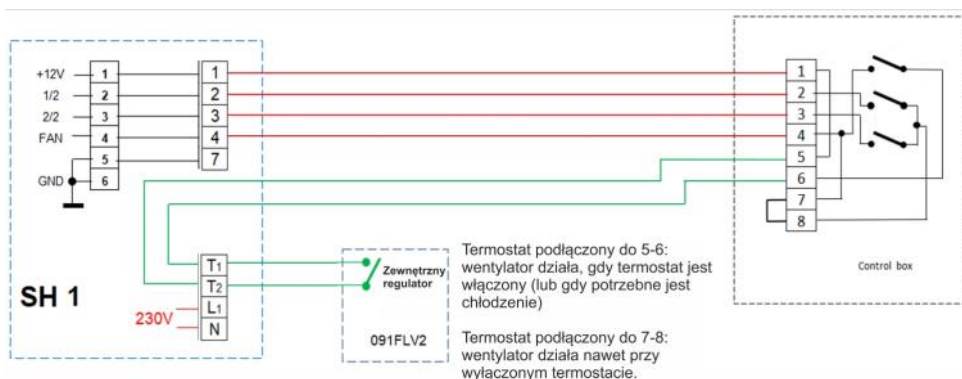

Rysunek 6. Schemat podłączenia zestawu od 2 do 6 nagrzewnic

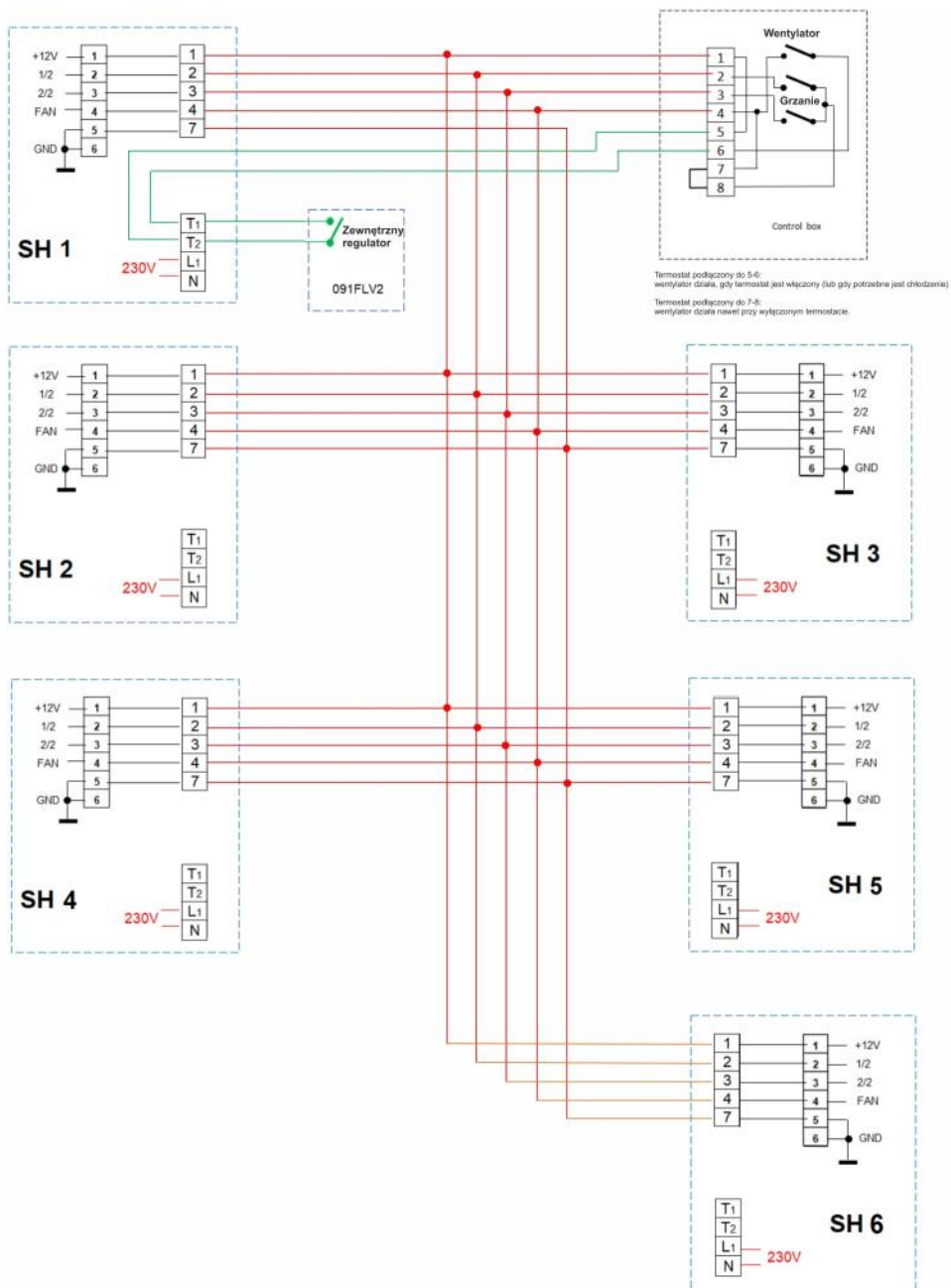

Rysunek 7. Złącza zasilania i sterowania nagrzewnicy

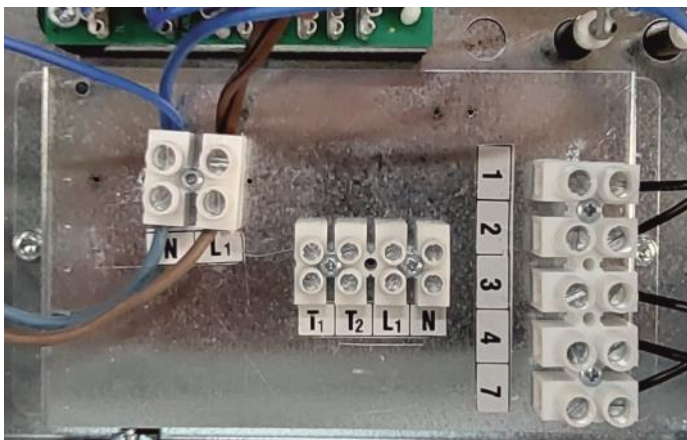

Aby uzyskać dostęp do złączy kabli zasilających i urządzeń sterujących: Control Box i złączy termostatu należy odkręcić śruby mocujące pokrywę obudowy nagrzewnicy, a następnie zdjąć pokrywę.

Rysunek 8. Złącza Control Box

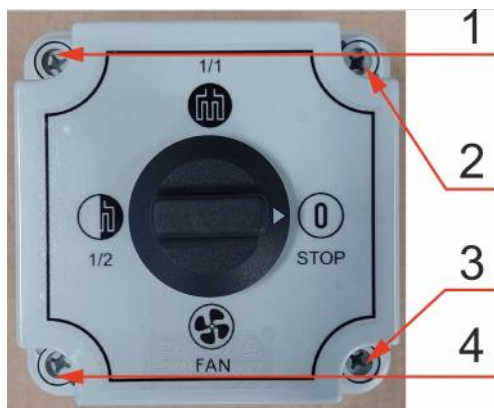

Rys. 8.1 Położenie śrub pokrywy górnej

Rys. 8.2 Złącza Control Box wraz z przewodami.

Aby uzyskać dostęp do złączy Control Box należy odkręcić śruby mocujące pokrywę (Rys. 8.1) a następnie zdjąć pokrywę.

Rysunek 9. Termostat / programator przewodowy Salus 091FLV2



Inelco rekomenduje przewodowy termostat/programator SALUS 091FLV2 do stosowania z nagrzewnicami stacjonarnymi serii Dania SSH. Instrukcja obsługi termostatu wraz ze schematem połączeń jest dostępna pod adresem: <https://salus-controls.eu>



Ważne: należy stosować wyłącznie termostaty z beznapięciowym przekaźnikiem NO/COM na wyjściu. Użycie produktu z innym rozwiązaniem spowoduje uszkodzenie urządzenia.

Działanie nagrzewnicy

Użycie po raz pierwszy

Podczas produkcji nagrzewnic resztki środka konserwującego pozostają na elementach grzejnych. Przy pierwszym użyciu pozostałości te ulegną utlenieniu, co może spowodować uruchomienie alarmu pożarowego. Aby temu zapobiec, należy podjąć odpowiednie środki ostrożności.

Programowanie termostatu

Aby rozpocząć pracę nagrzewnicy/grupy nagrzewnic należy zaprogramować termostat zewnętrzny/programator zgodnie z instrukcją producenta. Więcej informacji o programatorze Salus znajdziesz na: <https://salus-controls.eu/>

Użycie Control Box

Za pomocą Control Box ustaw poziom mocy grzania (50% lub 100%) - patrz rysunek 10. Termostat zewnętrzny włączy elementy grzejne, gdy temperatura w pomieszczeniu spadnie poniżej temperatury aktualnie ustawionej na termostacie. Dioda kontrolna (rysunek 1, poz. 1) świeci się. Dioda kontrolna się świeci także, gdy wybrany jest tryb wentylatora (rysunek 10, poz. C). W trybie wentylatora elementy grzejne są wyłączone.

Zewnętrzny termostat automatycznie wyłączy elementy grzejne po osiągnięciu ustawionej temperatury.

Rysunek 10. Dostępne regulacje Control Box.

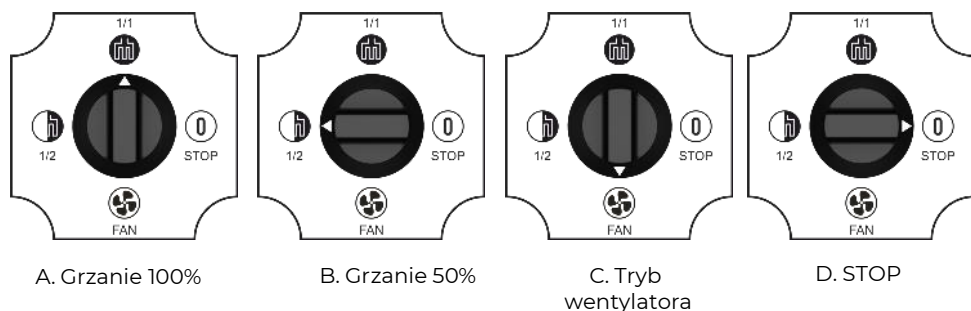

Wyłączanie

Aby wyłączyć nagrzewnicę, należy ustawić pokrętko Control Box w pozycji 0 STOP (patrz rysunek 10, poz.D).

Przegrzanie

Jeśli ogranicznik temperatury zadziałał z powodu przegrzania, należy go zresetować w następujący sposób:

1. Odłącz prąd od nagrzewnicy.
2. Zbadaj przyczynę i ją usuń.
3. Zresetuj, otwierając pokrywę i naciskając przycisk na ograniczniku temperatury (rysunek 11), aż usłyszysz kliknięcie.

Rysunek 11. Ogranicznik temperatury.



Konserwacja

Wyczyść nagrzewnicę sprężonym powietrzem, gdy jest ona odłączona od zasilania. W razie potrzeby przetrzyj obudowę wilgotną szmatką i łagodnym detergentem. Nie używaj rozpuszczalników ani materiałów ściernych. Dobrze osusz przed ponownym włączeniem.

Gwarancja

ZACHOWAJ WAŻNY PARAGON LUB KARTĘ GWARANCYJNĄ

Aby uzyskać ochronę gwarancyjną w okresie gwarancyjnym, bezwzględnie konieczne jest przedłożenie wraz z urządzeniem do centrum serwisowego ważnego paragonu lub prawidłowo wypełnionej przez sprzedawcę karty gwarancyjnej.



Ten symbol na produkcie Inelco lub jego opakowaniu oznacza, że produktu nie należy wyrzucać wraz z innymi odpadami domowymi. Twoim obowiązkiem jest utylizacja zużytego sprzętu oddzielnie od odpadów komunalnych.

Prawidłowa utylizacja zużytego sprzętu pomoże zapobiec potencjalnym negatywnym konsekwencjom dla środowiska i zdrowia ludzkiego.

Dane techniczne:

Napięcie zasilania [V]:	230V 50Hz
Max pobór prądu [A]:	14.3A
Średnica wentylatora [mm]:	230
Przepływ powietrza [m ³ /h]	400
Wymiary produktu [mm]	410x300x260
Moc grzewcza [kW]:	1,65kW/3.3kW
Klasa ochronności IP	IP44

Wszystkie znaki towarowe, logo i nazwy marek są własnością ich odpowiednich właścicieli. Wszystkie nazwy firm, produktów i usług użyte w tej instrukcji służą wyłącznie celom identyfikacyjnym.

Deklaracja zgodności

Nr. Dania SSH/3,3kW/2023



23 oznaczenie

My, producent:

Nazwa firmy: **Inelco Polska Sp. z o.o.**

Adres: **Pyrzycka 44
74-240 Lipiany, Polska**

deklarujemy, że produkt:

Nazwa produktu **nagrzewnica elektryczna Dania SSH 3.3kW**

Typ produktu: **2210; Nazwa: Dania SSH 3.3kW, produkt nr 88843067**

jest zgodny z wymienionymi dyrektywami :

2014/35/UE - dyrektywą niskonapięciową (LVD)

2014/30/EU - dyrektywą kompatybilności elektromagnetycznej (EMC)

2009/125/EC – dyrektywą Ecodesign

2011/65/EU - w sprawie ograniczenia stosowania niektórych niebezpiecznych substancji w sprzęcie elektrycznym i elektronicznym (ROHS)

Normy zharmonizowane z którymi produkty są zgodne:

EN 60335-2-30:2009/A11:2012

Elektryczny sprzęt do użytku domowego i podobnego -- Bezpieczeństwo użytkownika -- Część 2-30: Wymagania szczegółowe dotyczące ogrzewaczy pomieszczeń

EN 55014-1:2006/A2:2011

Kompatybilność elektromagnetyczna -- Wymagania dotyczące przyrządów powszechnego użytku, narzędzi elektrycznych i podobnych urządzeń -- Część 1: Emisja

EN 55014-2:2015

Kompatybilność elektromagnetyczna -- Wymagania dotyczące przyrządów powszechnego użytku, narzędzi elektrycznych i podobnych urządzeń -- Część 2: Odporność -- Norma grupy wyrobów

EN 61000-3-2:2014

Kompatybilność elektromagnetyczna (EMC) -- Część 3-2: Poziomy dopuszczalne -- Poziomy dopuszczalne emisji harmonicznych prądu (fazowy prąd zasilający odbiornika < lub = 16 A)

EN 61000-3-3:2013

Kompatybilność elektromagnetyczna (EMC) -- Część 3-3: Poziomy dopuszczalne -- Ograniczanie zmian napięcia, wahań napięcia i migotania światła w publicznych sieciach zasilających niskiego napięcia, powodowanych przez odbiorniki o fazowym prądzie znamionowym < lub = 16 A przyłączone bezwarunkowo

EN 60335-2-30:2010/A11:2012

Elektryczny sprzęt do użytku domowego i podobnego -- Bezpieczeństwo użytkownika -- Część 2-30: Wymagania szczegółowe dotyczące ogrzewaczy pomieszczeń

ROZPORZĄDZENIE KOMISJI (UE) 2015/1188

w sprawie wykonania dyrektywy Parlamentu Europejskiego i Rady 2009/125/WE w odniesieniu do wymogów dotyczących ekoprojektu dla miejscowych ogrzewaczy pomieszczeń

Dwie ostatnie cyfry roku w którym nadany został znak CE: **23**

Oświadczamy, że ponosimy pełną odpowiedzialność za wystawioną deklarację zgodności

Producent: **INELCO POLSKA Sp. z o.o.**
ul. Pyrzycka 44, 74-240 LIPIANY
tel. 91 578 83 90, fax 91 564 53 28
NIP 853-149-76-29, Regon 320617543

Imię i Nazwisko: _____ Søren Rødbro _____

Podpis: _____ *Søren Rødbro* _____

Pieczęć

Data: _____ 01.02.2023 _____

Notes / notatki